

FORTE PLUS

FORTEPLUS1KM2/1, FORTEPLUS1.5KM2/1,
FORTEPLUS2.5KM2/1, FORTEPLUS3KM2/1,
FORTEPLUS3KM2/2, FORTEPLUS4KM2/2,
FORTEPLUS5KM2/2, FORTEPLUS6KT2/2

INVERSOR DE INTERCONEXIÓN A LA RED

GUÍA DE INSTALACIÓN RÁPIDA



SERIE FORTE PLUS

GUÍA DE INSTALACIÓN RÁPIDA

Todos los siguientes pasos deben ser realizados por personal eléctrico calificado

1- Identifique el área de conexiones del inversor

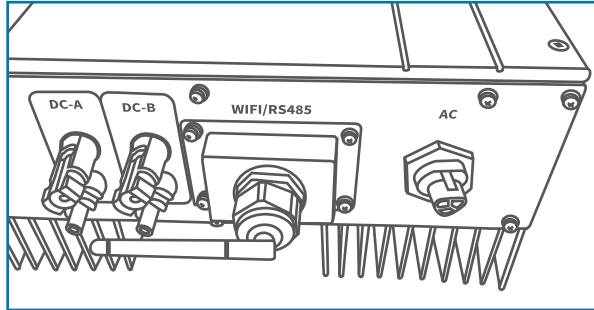

CONEXIONES DEL LADO VCA

2- Conector VCA

Prepare el cable

(es importante utilizar colores diferentes para evitar errores durante la conexión)

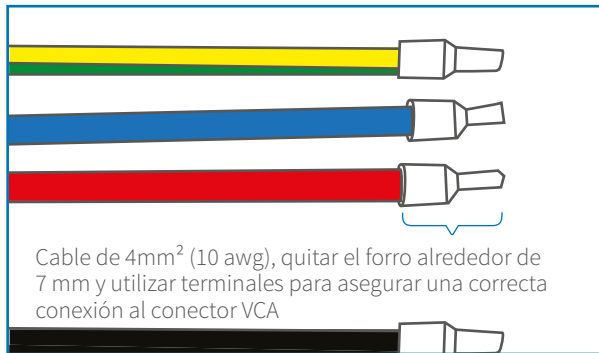

3- Pase los cables por la parte inferior del conector

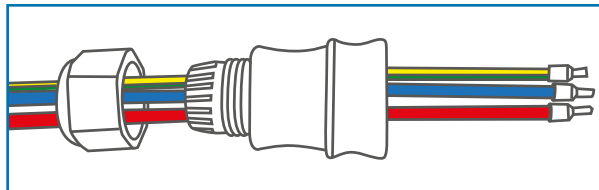

4- Conecte los cables de VCA, de acuerdo a la siguiente secuencia

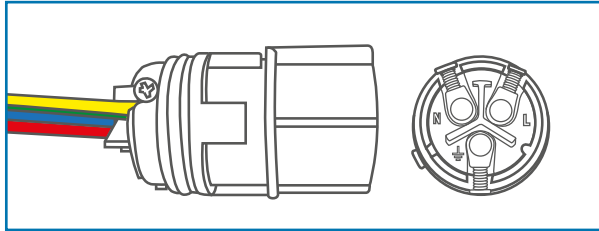

L1 = Terminal L

L2 = Terminal N

⊕ = Terminal ⊕ (PE) (OJO, Utilice una tierra física independiente)

5- Ensamble el conector de VCA

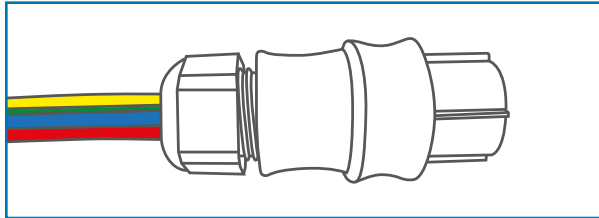

6- Inserte al inversor el conector VCA

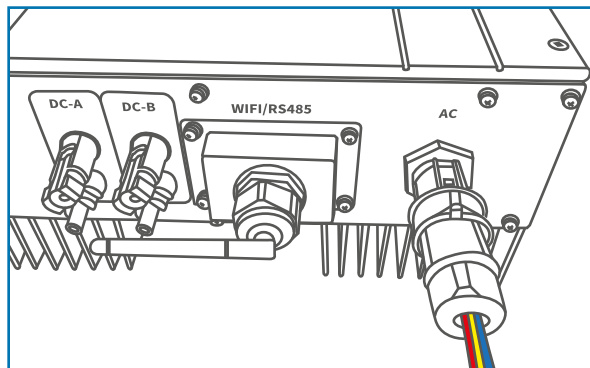

CONEXIONES DEL LADO VCD

7- Preparar el cable (es importante utilizar colores diferentes para evitar errores durante la conexión)

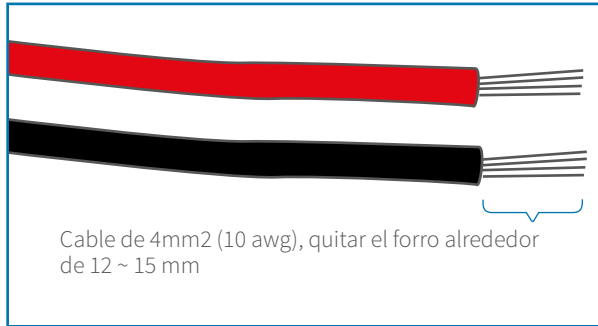

8- Ensamble los conectores de VCD de acuerdo a la siguiente secuencia

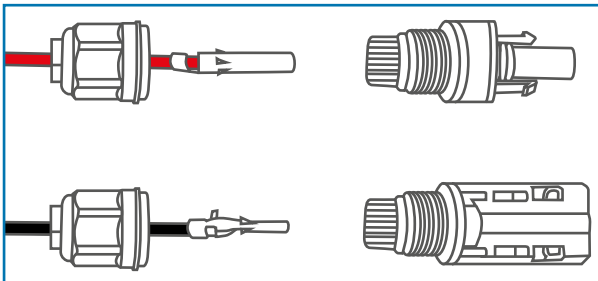
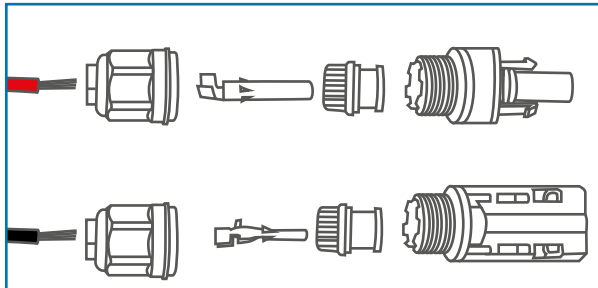

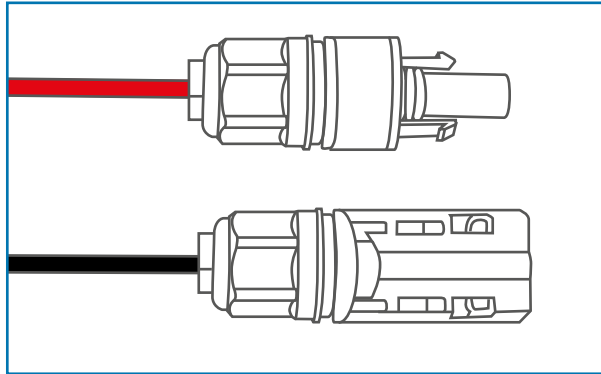

9- Inserte los conectores de VCD en el inversor de acuerdo a la siguiente imagen

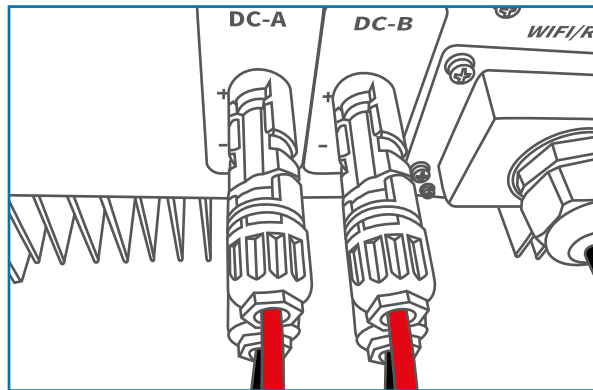

10- La conexión eléctrica se ha completado

